

# AeroEclipse<sup>®</sup> II

## Breath Actuated Nebulizer (BAN)

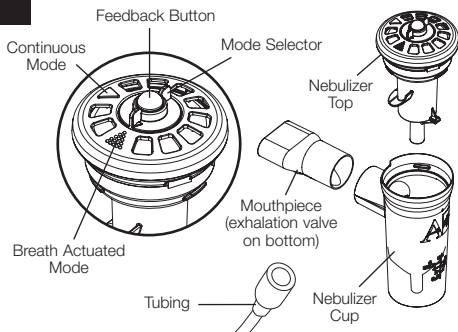

### Instructions for Use

1. Ensure mouthpiece is inserted into side opening of the nebulizer with the exhalation valve facing down.
2. Prior to use, inhale and exhale through the nebulizer mouthpiece to verify the movement of the green feedback button located on top of the device.
3. Unscrew and remove top of nebulizer. Place prescribed medication into nebulizer cup (maximum cup volume 6 mL). Reattach top and gently hand tighten.
4. Attach one end of the supplied tubing to the fitting in the bottom of the nebulizer and the other end to the flowmeter or compressor. Ensure both ends are securely engaged.
5. Set the flowmeter to 7 to 8 litres per minute (Lpm) or turn on compressor capable of delivering a minimum of 15 to 50 P.S.I. and a flow of 2.75 to 8 Lpm.
6. Place mouthpiece in mouth, and inhale slowly and deeply. As you inhale, the green feedback button on top of the nebulizer will move into the fully down position, indicating that the **AeroEclipse<sup>®</sup> II BAN** is producing aerosol in response to inhalation. Exhale normally. A valve on the mouthpiece opens allowing passive exhalation, as the green feedback button returns to the up position indicating no aerosol is being produced. Do not place the lips over the exhalation valve on the bottom of the mouthpiece. Doing so will prevent the valve from functioning properly.
7. Continue to inhale from the nebulizer until nebulizer begins to sputter, or as instructed by your physician or qualified healthcare worker.

The **AeroEclipse<sup>®</sup> II BAN** can be operated in a Continuous Mode by rotating the mode selector 90

degrees clockwise to the breath actuated position (▲). The nebulizer can be returned to the Breath Actuated Mode by rotating the mode selector 90 degrees counterclockwise to the breath actuated position (▲).

### Cleaning Instructions

Rotate the mode selector to the breath actuated position (green feedback button is up, mode selector has rotated counterclockwise) for both the washing and drying cycles. Between treatments, remove the supplied tubing from the bottom of the nebulizer, unscrew and remove top of nebulizer and wash nebulizer parts in a warm water and liquid dish detergent solution. Rinse in clean warm water and allow parts to dry thoroughly before reassembling.

### Single Patient Use

The device should be replaced after approximately 7 days or immediately if components are cracked or the nebulizer does not function properly. This device is not intended to be reprocessed and should not be autoclaved or boiled.

### CEN 13544-1:2001

#### (E) Data

The Aerosol Output Rate for the

**AeroEclipse<sup>®</sup> II BAN** is  $0.16 \pm 0.01$  mL/min and the Aerosol Output is  $0.51 \pm 0.03$  mL in Breath Actuated Mode.

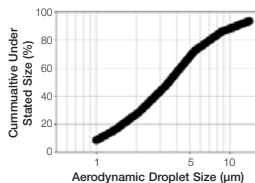

### Indications for Use

The **AeroEclipse<sup>®</sup> II BAN** is intended to be used by patients who are under the care or treatment of a licensed healthcare provider. The device is intended to be used by these patients to administer aerosolized medication prescribed by a physician or healthcare provider. The intended environments for use include the home, hospitals and clinics.

### CAUTIONS:

- Supervision is necessary when this device is used for treating children.
- The **AeroEclipse<sup>®</sup> II Breath Actuated Nebulizer** can deliver aerosolized medication in either a Breath Actuated or Continuous Mode. In Breath Actuated Mode, medication is delivered on inspiration only and may result in an increase of the dosage to the lungs. Healthcare providers should take this information into consideration with regards to dosage.
- Failure to properly follow the above cleaning instructions may have an adverse affect on device performance.

### REORDER NUMBER

**AeroEclipse<sup>®</sup> II BAN** 10550191050

725 Third Street

London, Ontario, Canada, N5V 5G4

customerservice@trudellmed.com

+1-519-455-7060

+1-519-455-7858

www.trudellmed.com



Trudell Medical International<sup>®</sup>



Rx Only



0543

Canadian Hospital Distribution:  
**Trudell Medical Marketing Limited**

758 Third Street, London, Ontario, Canada N5V 5J7

☒ tmml@tmml.com ☎ 1-800-265-5494

www.tmml.com

Authorised European Representative:

**Trudell Medical International Europe Limited**

BioCity Nottingham, Pennyfoot Street,

Nottingham, United Kingdom NG1 1GF

customerservice@trudellmed.com

# AeroEclipse II

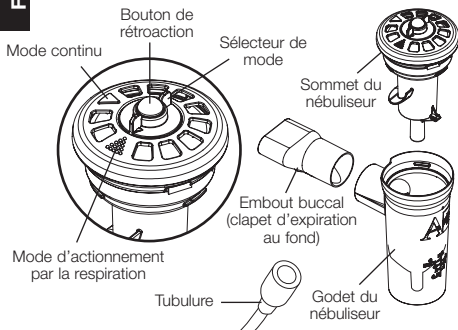

## Mode d'emploi

- Assurez-vous que l'embout buccal est inséré dans l'ouverture latérale du nébuliseur, clapet d'expiration vers le bas.
- Inspirez et expirez dans l'embout buccal du nébuliseur avant de l'utiliser afin de vérifier la mobilité du bouton de rétroaction situé au sommet de l'appareil.
- Dévissez la partie supérieure du nébuliseur et retirez-la. Insérez le médicament sous ordonnance dans le godet du nébuliseur (ayant un volume maximal de 6 mL). Remettez la partie supérieure en place et resserrerz-la doucement avec la main.
- Reliez un bout de la tubulure fournie au raccord situé sous le nébuliseur, et l'autre bout au débitmètre ou au compresseur. Assurez-vous que les deux bouts sont bien ancrés.
- Réglez le débitmètre à 7 ou 8 litres par minute (L/min) ou mettez en marche le compresseur à une intensité minimale de 15 à 50 lb/po<sup>2</sup> et à un débit de 2,75 à 8 L/min.
- Installez l'embout buccal dans la bouche et inspirez lentement et profondément. Au fil de votre inspiration, le bouton de rétroaction vert, au sommet du nébuliseur, s'enfoncera jusqu'à être complètement descendu, ce qui indique que le nébuliseur actionné par la respiration NAR **AeroEclipse**<sup>®</sup> II libère le médicament en aérosol en réponse à l'inhalation. Expirez normalement. Un clapet intégré à l'embout buccal s'ouvre alors pour permettre une expiration passive, tandis que le bouton de rétroaction vert passe à la position élevée, indiquant ainsi qu'aucun médicament en aérosol n'est libéré. Ne placez pas vos lèvres sur le clapet d'expiration situé au fond de l'embout buccal. Vous empêcheriez le clapet de fonctionner correctement.
- Continuez d'inspirer dans le nébuliseur jusqu'à ce qu'il commence à crépiter, ou selon les directives fournies par votre médecin ou un travailleur de la santé qualifié.

Le nébuliseur actionné par la respiration NAR **AeroEclipse**<sup>®</sup> II peut fonctionner en

mode continu en faisant tourner le sélecteur de mode de 90 degrés dans le sens horaire jusqu'à la position du mode continu (Δ). Pour retourner au mode d'actionnement par la respiration, faites tourner le sélecteur de mode de 90 degrés dans le sens antihoraire jusqu'à la position d'actionnement par la respiration (⊙).

## Instructions de nettoyage

Faites tourner le sélecteur de mode à la position d'actionnement par la respiration (bouton de rétroaction vert en position élevée, mode de sélection ayant été tourné dans le sens antihoraire) pour le cycle de lavage et le cycle de séchage. Entre les traitements, retirez la tubulure fournie de la partie inférieure du nébuliseur, dévissez la partie supérieure du nébuliseur et retirez-la, puis lavez les pièces du nébuliseur dans l'eau tiède contenant du détergent liquide à vaisselle. Rincez à l'eau claire et laissez les pièces sécher complètement avant de les remonter.

## Utilisation par un seul patient

L'appareil doit être remplacé après sept jours environ ou dès que les composantes sont fendillées ou que le nébuliseur ne fonctionne plus correctement. Cet appareil n'est pas prévu pour un retraitement et ne doit pas être placé dans l'autoclave ni dans l'eau bouillante.

## CEN 13544-1:2001

### (E) Data

Le nébuliseur actionné par la respiration NAR **AeroEclipse**<sup>®</sup> II libère l'aérosol à une vitesse de  $0,16 \pm 0,01$  mL/min; la quantité d'aérosol libérée en mode d'actionnement par la respiration est de  $0,51 \pm 0,03$  mL.

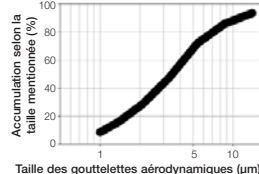

## Indications thérapeutiques

Le nébuliseur actionné par la respiration NAR **AeroEclipse**<sup>®</sup> II est prévu pour une utilisation par les patients traités par un prestataire de soins de santé agréé. L'appareil est destiné à être utilisé par ces patients pour l'administration de médicaments en aérosol prescrits par un médecin ou un prestataire de soins de santé. Les milieux prévus pour son utilisation comprennent le domicile, les hôpitaux et les cliniques.

## MISES EN GARDE

- L'utilisation de cet appareil pour le traitement d'enfants doit être faite sous surveillance.
- Le nébuliseur actionné par la respiration NAR **AeroEclipse**<sup>®</sup> II peut libérer des médicaments en aérosol tant en mode d'actionnement par la respiration qu'en mode continu. En mode d'actionnement par la respiration, le médicament est libéré exclusivement par l'inspiration, ce qui peut entraîner une hausse de la dose atteignant les poumons. Les prestataires de soins de santé doivent tenir compte de cette information en ce qui concerne la dose administrée.
- Le défaut de suivre correctement les instructions de nettoyage énumérées plus haut pourrait avoir un effet néfaste sur le rendement de l'appareil.

## Le numéro pour commander à nouveau

NAR **AeroEclipse**<sup>®</sup> II

10550191050

725 Third Street  
London (Ontario) Canada, N5V 5G4  
customerservice@trudellmed.com

+1-519-455-7060 +1-519-455-7858  
www.trudellmed.com

Distribution dans les hôpitaux canadiens :  
Trudell Medical Marketing Limited

758 Third Street, London (Ontario) Canada N5V 5J7  
tmml@tmml.com 1-800-265-5494  
www.tmml.com



Trudell Medical International<sup>®</sup>

Représentant autorisé en Europe :  
TRUDELL MEDICAL INTERNATIONAL EUROPE LIMITED  
BioCity Nottingham, Pennyford Street,  
Nottingham, Royaume-Uni NG1 1GF  
customerservice@trudellmed.com



# AeroEclipse II

**Breath Actuated Nebulizer  
(BAN, vernevelaar met activering door inademing)**

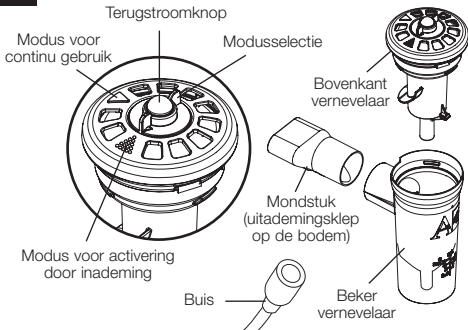

## Gebruiksaanwijzingen

- Zorg dat het mondstuk is ingevoegd in de opening aan de zijkant van de vernevelaar met de uitademingsklep naar beneden.
- Adem voor gebruik in en uit door het mondstuk van de vernevelaar om te bevestigen dat de groene terugstroomknop boven op het apparaat functioneert.
- Schroef de bovenkant van de vernevelaar los en verwijder deze. Plaats het voorgeschreven medicijn in de beker van de vernevelaar (maximuminhoud van de beker is 6 ml). Plaats de bovenkant weer op de vernevelaar en draai deze voorzichtig maar stevig vast.
- Bevestig één uiteinde van de buis op de hiervoor bestemde plek onder op de vernevelaar en het andere uiteinde op de stroommeter of compressor. Zorg dat beide uiteinden goed vast zitten.
- Stel de stroommeter in op zeven tot acht liter per minuut (lpm) of gebruik een compressor voor levering van een minimum van 15 tot 50 P.S.I. en een stroom van 2,75 tot 8 lpm.
- Plaats het mondstuk in de mond en adem langzaam en diep in. Terwijl u inademt gaat de groene terugstroomknop boven op de vernevelaar helemaal naar beneden, waarmee wordt aangegeven dat de AeroEclipse II BAN aerosol produceert als reactie op de inhalatie. Adem normaal uit. Een klep op het mondstuk gaat open, waardoor u passief kunt uitademen. De groene terugstroomknop gaat nu terug naar de oorspronkelijk positie, waarmee wordt aangegeven dat er geen aerosol wordt geproduceerd. Plaats de lippen niet over de uitademingsklep onder op het mondstuk. Hierdoor kan de uitademingsklep niet goed functioneren.
- Blijf door de vernevelaar inademen tot de vernevelaar begint te sputteren of zoals is voorgeschreven door uw arts of bevoegd zorgverlener.

De AeroEclipse II BAN kan worden gebruikt in de modus voor continu gebruik door de modusselectie 90 graden met de klok mee te draaien naar de positie voor continu gebruik (Δ). De vernevelaar kan worden teruggezet naar de modus voor activering door inademing door de modusselectie 90 graden tegen de klok in te draaien naar de positie voor Activering door inademing (⊙).

## Reinigingsinstructies

Draai de modusselectieknop naar de positie voor activering door inademing (de groene terugstroomknop staat omhoog, de modusselectie is tegen de klok in gedraaid) voor zowel de reinigings- als de drogingscyclus. Tussen behandelingen door verwijderd u de buis van de onderkant van de vernevelaar, schroeft u de bovenkant van de vernevelaar en verwijdt u deze en reinigt u de onderdelen van de vernevelaar met warm water en vloeibaar afwasmiddel. Spoel met schoon warm water en laat de onderdelen goed drogen voor u de vernevelaar weer in elkaar zet.

## Gebruik voor één patiënt

Het apparaat moet na ongeveer zeven dagen worden vervangen, of direct als er onderdelen zijn beschadigd of als de vernevelaar niet goed werkt. Dit apparaat is niet bedoeld om te worden hergebruikt. Het mag niet in een drukvat worden gereinigd en mag niet worden gekookt.

## CEN 13544-1:2001

### (E) Gegevens

De Aerosol-uitvoersnelheid van de AeroEclipse II BAN is  $0,16 \pm 0,01$  ml/min en de Aerosol-uitvoer is  $0,51 \pm 0,03$  ml in de modus voor activering door inademing.

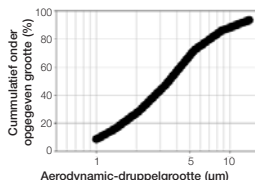

## Gebruiksaanwijzingen

De AeroEclipse II BAN is bedoeld voor gebruik bij patiënten die onder behandeling staan van een bevoegd zorgverlener. Het apparaat is bedoeld om bij deze patiënten vernevelde medicijnen toe te dienen die zijn voorgeschreven door een arts of zorgverlener. Dit apparaat kan thuis, in ziekenhuizen en klinieken worden gebruikt.

## WAARSCHUWINGEN

- Wanneer het apparaat wordt gebruikt bij de behandeling van kinderen, moet er toezicht worden gehouden.
- De AeroEclipse II BAN kan vernevelde medicatie toedienen in de modus voor activering door inademing of de modus voor continu gebruik. In de modus voor activering door inademing wordt de medicatie alleen toegediend bij inademing. Dit kan leiden tot een verhoging van de dosering in de longen. Zorgverleners moeten bij het bepalen van de dosering rekening houden met deze informatie.
- Het niet goed volgen van de bovenstaande instructies kan een negatief effect hebben op de prestatie van het apparaat.

## NABESTELNUMMER

AeroEclipse II BAN

10550191050

725 Third Street  
London (Ontario) Canada, N5V 5G4  
customerservice@trudellmed.com  
1-519-455-7060 1-519-455-7858  
www.trudellmed.com



Trudell Medical International\*

Canadese ziekenhuisdistributie:  
Trudell Medical Marketing Limited  
758 Third Street, London (Ontario) Canada N5V 5J7  
tmml@tmml.com 1-800-265-5494  
www.tmml.com

Bevoegde Europese vertegenwoordiger:  
Trudell Medical International Europe Limited  
BioCity Nottingham, Pennyfoot Street,  
Nottingham, United Kingdom NG1 1GF  
customerservice@trudellmed.com



758 Third Street, London (Ontario) Canada N5V 5J7

tmml@tmml.com 1-800-265-5494

www.tmml.com

# AeroEclipse II

## Nebulizador Activado por Inhalación (NAI)

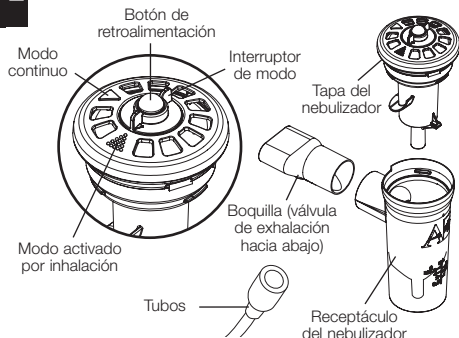

### Instrucciones de uso

1. Asegúrese de que la boquilla está introducida en la abertura del nebulizador con la válvula de exhalación hacia abajo.
2. Antes de utilizarlo, inhale y exhale a través de la boquilla del nebulizador para verificar el movimiento del botón de retroalimentación ubicado en la parte superior del dispositivo.
3. Desensrosque y retire la tapa del nebulizador. Coloque la medicación recetada en el receptáculo nebulizador (volumen máximo: 6 ml). Coloque la tapa nuevamente y ajuste en forma manual.
4. Conecte un extremo del tubo provisto al accesorio en la parte inferior del nebulizador y el otro extremo al caudalímetro o compresor. Asegúrese de que ambos extremos se encuentren correctamente ajustados.
5. Ajuste el caudalímetro a 7 – 8 litros por minuto (Lpm) o encienda el compresor que pueda administrar un mínimo de 15 a 50 P.S.I. y un flujo de 2,75 a 8 Lpm.
6. Coloque la boquilla en su boca, inhale lenta y profundamente. Al inhalar, el botón verde ubicado en la parte superior del nebulizador descenderá por completo, indicando así que el NAI **AeroEclipse II** está generando aerosol como respuesta a la inhalación. Exhale normalmente. Una válvula en la boquilla se abre para permitir la exhalación pasiva, mientras que el botón verde vuelve a ascender indicando que no está generando aerosol. No apoye los labios sobre la válvula de exhalación ubicada en la parte inferior de la boquilla. Si lo hace, impedirá que la válvula funcione correctamente.
7. Continúe inhalando del nebulizador hasta que el nebulizador comience a funcionar en vacío o de acuerdo con las instrucciones de su médico o profesional de la salud calificado.

El NAI **AeroEclipse II** puede funcionar en un modo continuo haciendo girar el interruptor de modo 90 grados en el sentido de las agujas del reloj



Distribución Hospital de Canadá:  
**Trudell Medical Marketing Limited**  
 758 Third Street, London (Ontario) Canada N5V 5J7  
 ☎ tmm1@tmm1.com ☎ 1-800-265-5494  
 www.tmm1.com

hasta la posición de modo continuo (Δ). El nebulizador puede volver a colocarse en el modo Activado por inhalación rotando el interruptor de modo 90 grados en el sentido contrario al de las agujas del reloj hasta la posición de activación por inhalación (⊙).

### Instrucciones de limpieza

El interruptor de modo debe rotarse hacia la posición Activado por inhalación (el botón verde se encuentra hacia arriba, el interruptor de modo se ha girado en el sentido contrario a las agujas del reloj) tanto para el ciclo de lavado como para el de secado. Entre tratamientos, retire los tubos de alimentación de la parte inferior del nebulizador, desensrosque y retire la tapa del nebulizador y lave las piezas del mismo con una solución de agua tibia y detergente líquido. Enjuague con agua tibia y limpia y permita que las partes se sequen por completo antes de volver a armar el nebulizador.

### Uso exclusivo de un único paciente

El dispositivo debe reemplazarse después de 7 días aproximadamente o de inmediato si los componentes se encuentran resquebrajados o el nebulizador no funciona adecuadamente. Este dispositivo no ha sido diseñado para reprocessarse y no debe esterilizarse con autoclave ni hervirse.

### CEN 13544-1:2001

#### (E) Datos

El caudal de salida de aerosol para el NAI **AeroEclipse II** es  $0,16 \pm 0,01$  ml/min y en el modo Activado por inhalación, el caudal de salida de aerosol es de  $0,51 \pm 0,03$  ml/min.

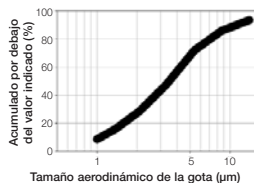

### Indicaciones para el uso

El NAI **AeroEclipse II** ha sido diseñado para utilizarse con pacientes que se encuentren al cuidado o bajo tratamiento por parte de un médico o profesional de la salud habilitado. Este dispositivo ha sido diseñado para el uso por parte de estos pacientes para la administración de medicación en aerosol recetada por un médico o profesional de la salud. Los entornos indicados para el uso incluyen el hogar, los hospitales y clínicas.

### PRECAUCIONES:

- Será necesario supervisar el uso del dispositivo para el tratamiento de niños.
- El nebulizador activado por inhalación NAI **AeroEclipse II** puede administrar medicación en aerosol en modo Activado por inhalación o continuo. En el modo Activado por inhalación, la medicación se administra sólo al inspirar y puede incrementar la dosis que reciben los pulmones. Los médicos clínicos deben tener en cuenta esta información en lo que respecta a las dosis.
- No cumplir adecuadamente con las instrucciones de limpieza puede tener un efecto adverso sobre el funcionamiento del dispositivo.

### NÚMERO DE REPOSICIÓN

NAI **AeroEclipse II** 10550191050

725 Third Street  
 London (Ontario) Canada, N5V 5G4  
 customerservice@trudellmed.com  
 ☎ +1-519-455-7060 ☎ +1-519-455-7858  
 www.trudellmed.com



Trudell Medical International\*

Representante Europeo Autorizado:  
**Trudell Medical International Europe Limited**  
 BioCity Nottingham, Pennyfoot Street,  
 Nottingham, United Kingdom NG1 1GF  
 customerservice@trudellmed.com